



Kit panneau de finition pour installation en insertion avec carter – Sans conduit (plenum)

iVector S2 | 1.3.2023

FR

1. Avertissements

- ⚠ Cette fiche d'instruction doit être lue conjointement avec le manuel d'installation principal fourni avec l'appareil. Veuillez consulter le manuel principal pour obtenir des informations générales et des règles de sécurité.
- ⚠ L'installation doit être effectuée par du personnel qualifié.
- ⚠ Les kits de panneau extérieur doivent être utilisés dans des installations encastrées en combinaison avec les kits de CARTER pour insertion
- ⚠ Ce kit de panneau de finition est destiné aux unités encastrées installées en position verticale avec

une sortie horizontale non gainée ou installées en position horizontale avec une sortie verticale non gainée. Pour les installations en POSITION HORIZONTALE AVEC SORTIE PAR PLENUM, un KIT DE PANNEAU DE FINITION POUR INSTALLATION EN INSERTION AVEC SORTIE EN PLENUM doit être acheté.

- ⚠ Avant d'installer l'appareil, vérifiez que tous les raccordements d'eau et électriques nécessaires ont été effectués à l'intérieur du boîtier métallique encastré.

2. Libellé

LISTE DES ACCESSOIRES

Modèle	Code long versions à 2 tubes	Code long versions à 4 tubes
VSI 7	AZ500007524412N0	AZ500007524414N0
VSI 9	AZ500007524422N0	AZ500007524424N0
VSI 11	AZ500007524432N0	AZ500007524434N0
VSI 13	AZ500007524442N0	AZ500007524444N0
VSI 15	AZ500007524452N0	AZ500007524454N0

3. Installation

- Fixez les 3 panneaux isolants fournis avec le kit sur la partie supérieure de l'appareil.

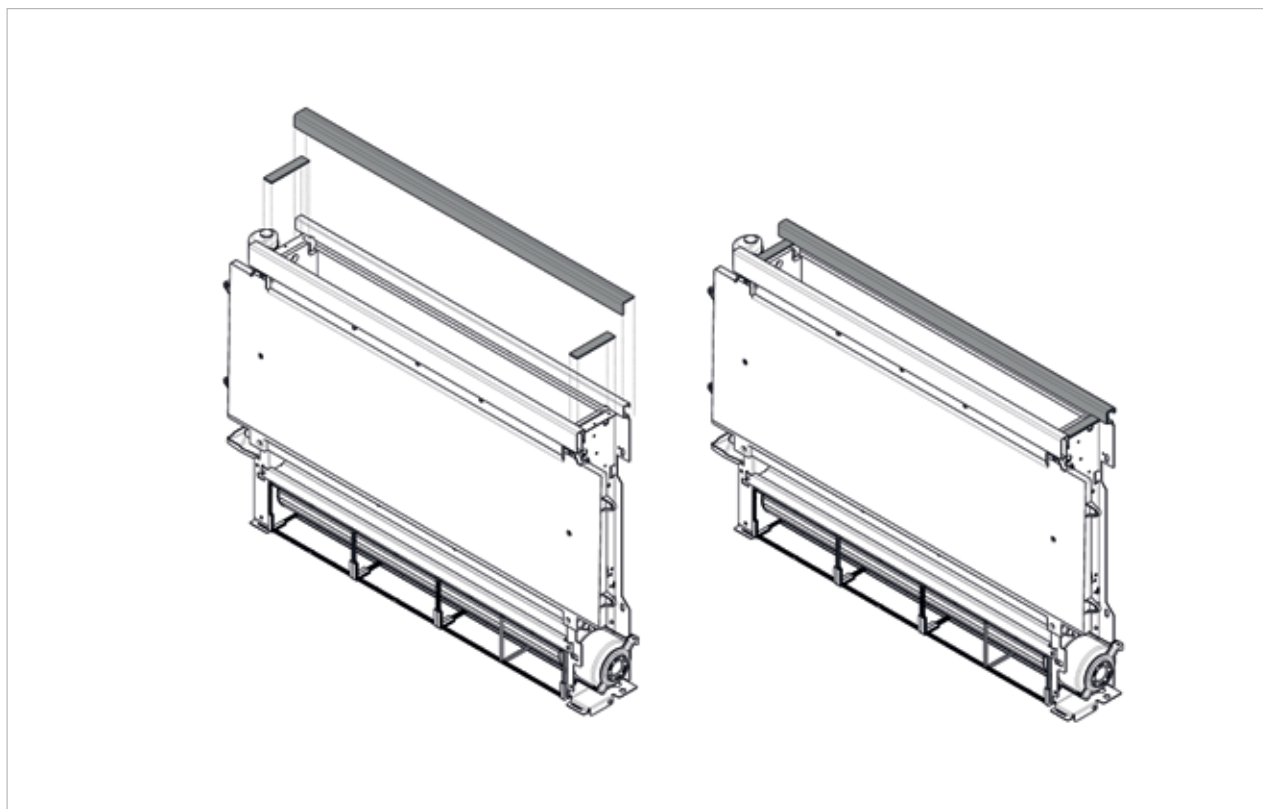

- Percez 4 trous de \varnothing 8 mm dans l'axe des trous, B, et insérez les boulons à bascule (2 pour chaque support) dans le mur.
- Installez les 2 supports fournis avec l'appareil à l'aide des vis et rondelles fournies avec les boulons à bascule.
- Vérifiez que les supports sont correctement fixés en les déplaçant manuellement de gauche à droite, de haut en bas.



Pour une installation horizontale en plafond, fixez l'appareil à travers les 2 trous, A, à l'aide des vis et rondelles fournies avec les boulons à bascule. Avant d'assembler le kit, la GRILLE, le support du FILTRE, et le panneau de finition doivent être retirés en dévissant les 6 vis de fixation dans la partie inférieure du PANNEAU.

A Trous A

B Trous B

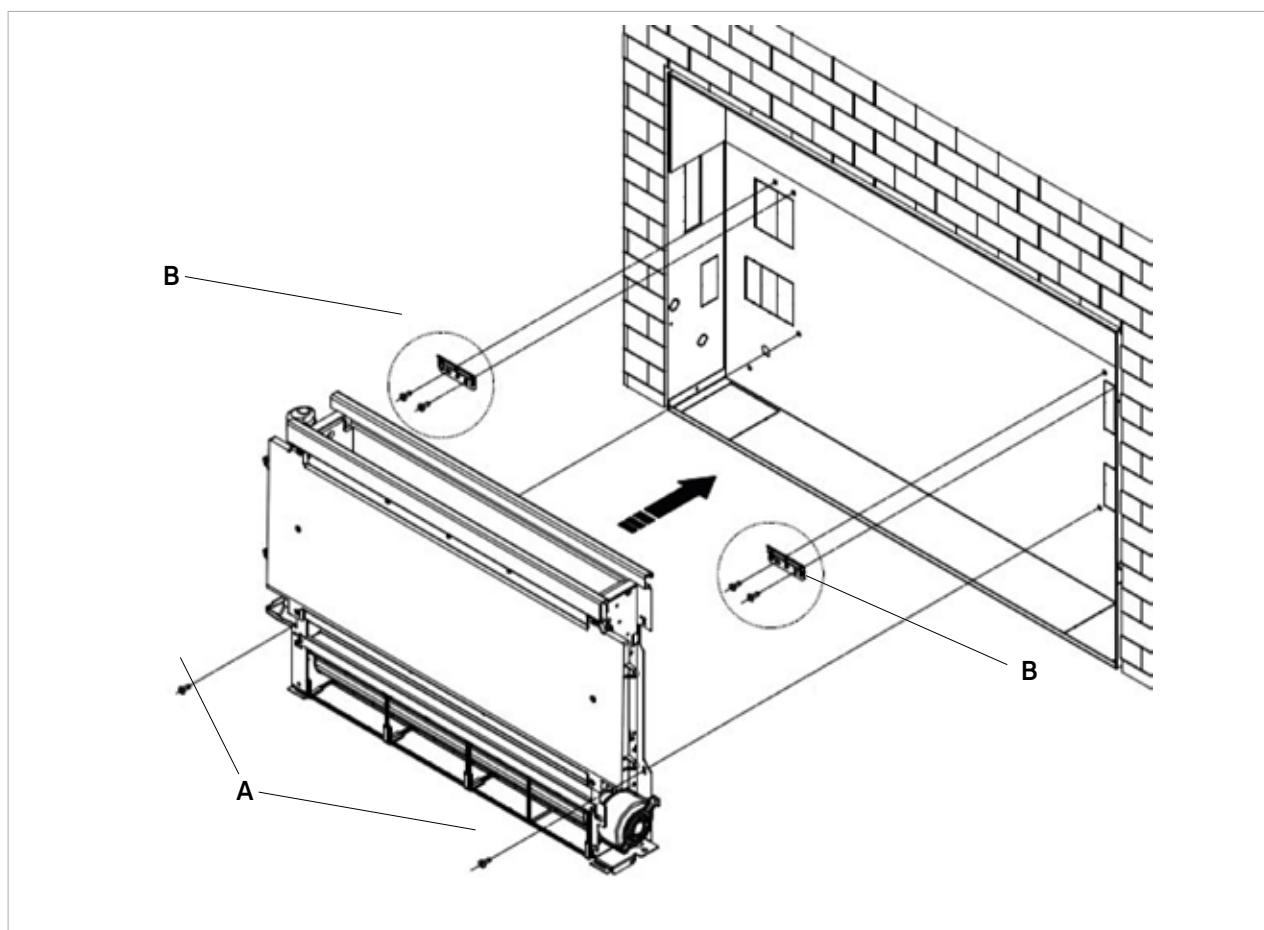

4. Installation du cadre extérieur

- Plaquer le cadre extérieur de manière à ce qu'il jointe correctement avec le mur.
- Fixez-le sur les côtés du carter à l'aide des 4 vis fournies avec le kit.

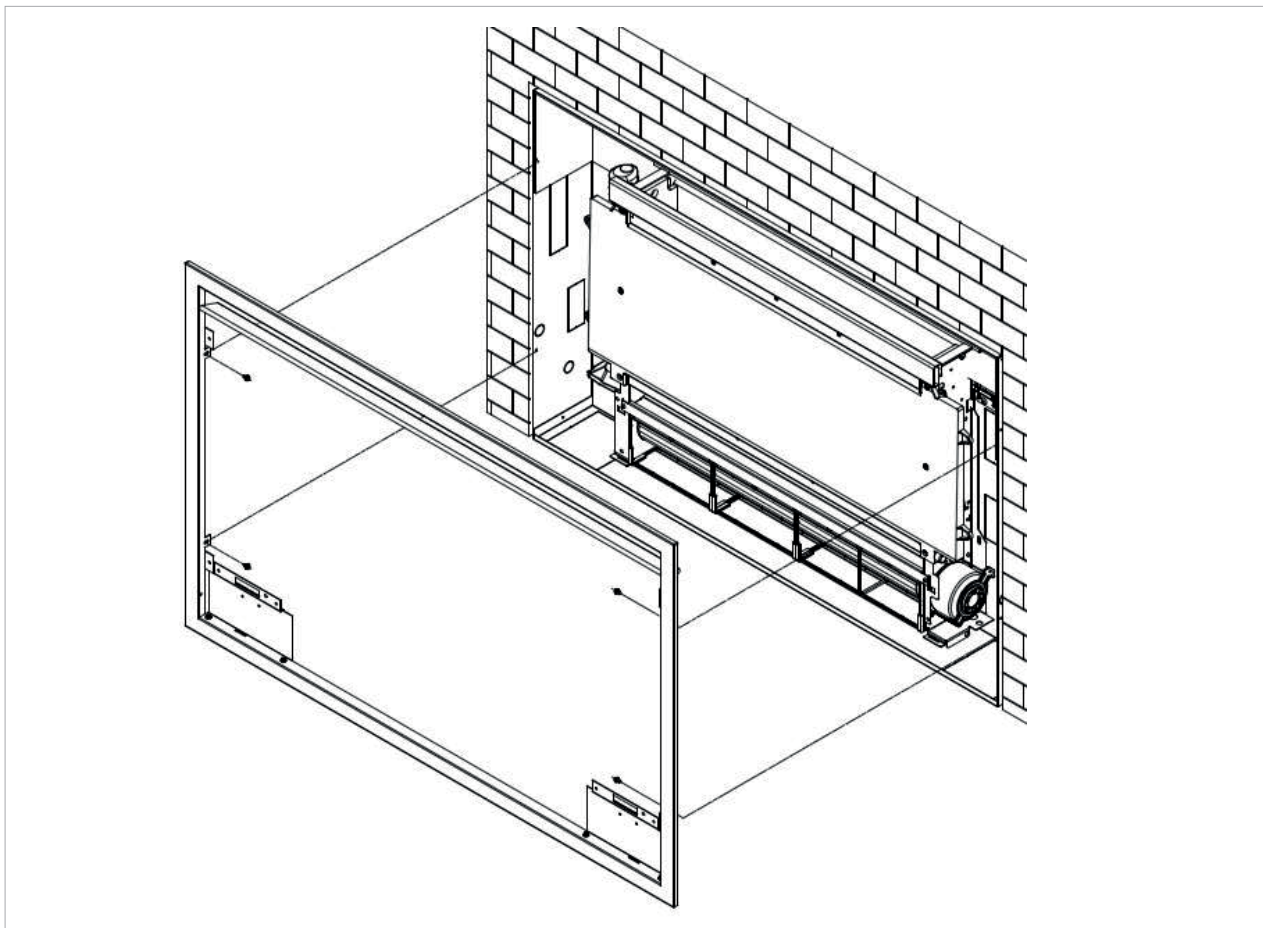

5. Installation du panneau de finition et du porte filtre

- Accrochez la partie supérieure du panneau aux languettes du cadre.
- Fixez le panneau de finition en revissant les 6 vis précédemment retirées.
- Installez le porte filtre sur la partie inférieure du panneau.

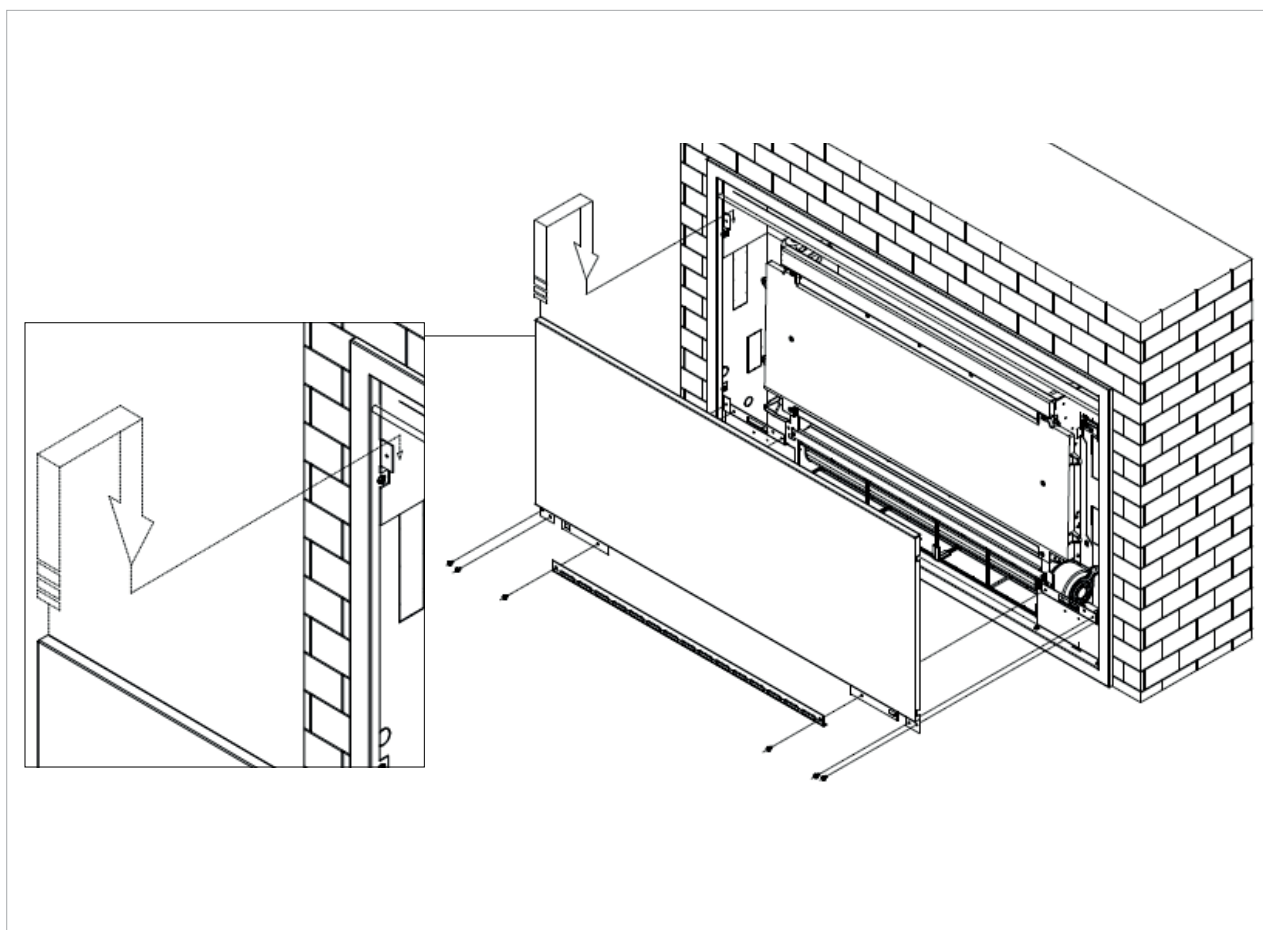

FR

6. Installation de la grille inférieure



Pour les installations horizontales au plafond, installez les supports de sécurité de la grille en suivant les instructions du paragraphe correspondant du manuel fourni avec l'appareil.

- Insérez les deux languettes de la grille dans les fentes prévues à cet effet dans la partie inférieure du cadre.
- Fermer la grille en la pivotant jusqu'à ce que les lamelles supérieures soient verrouillées.

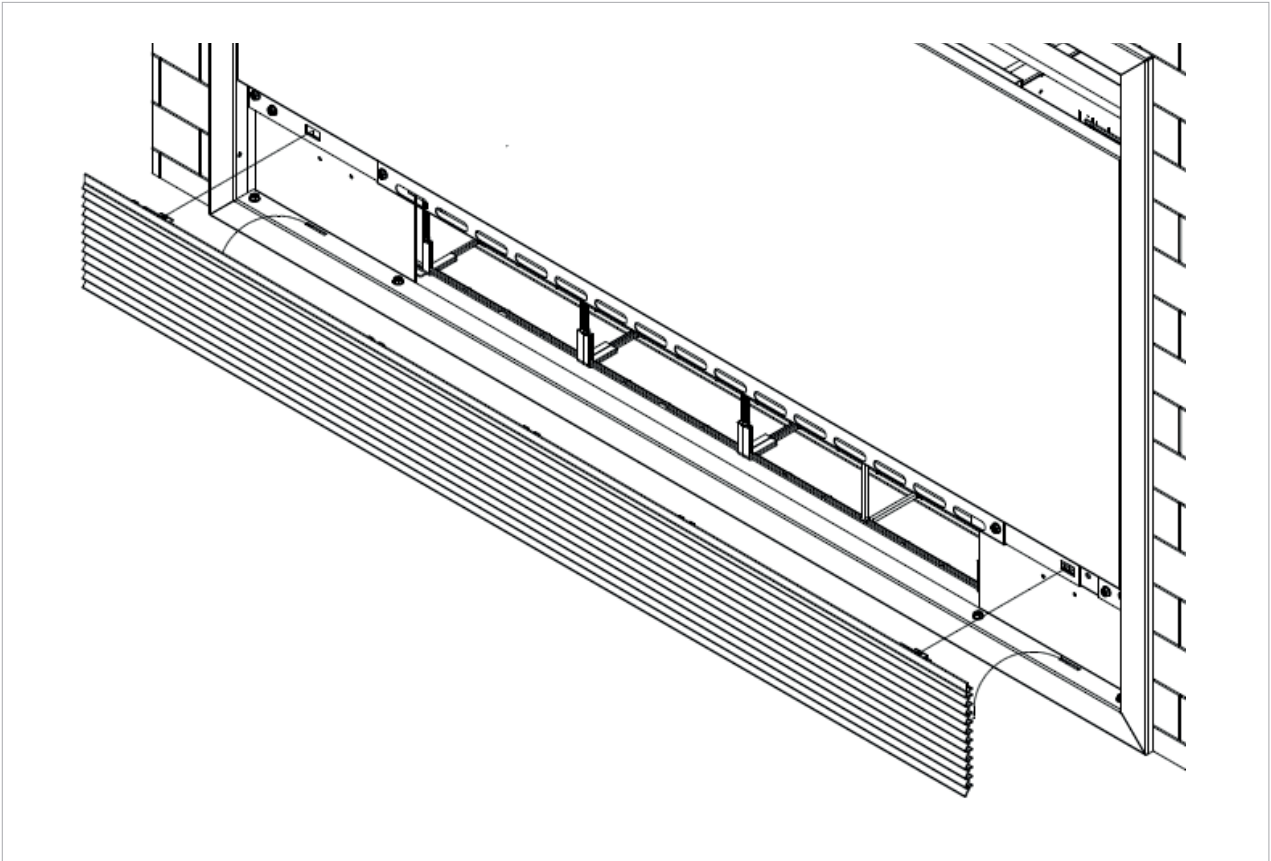

7. Nettoyage du filtre

- Retirer la grille en la soulevant légèrement.

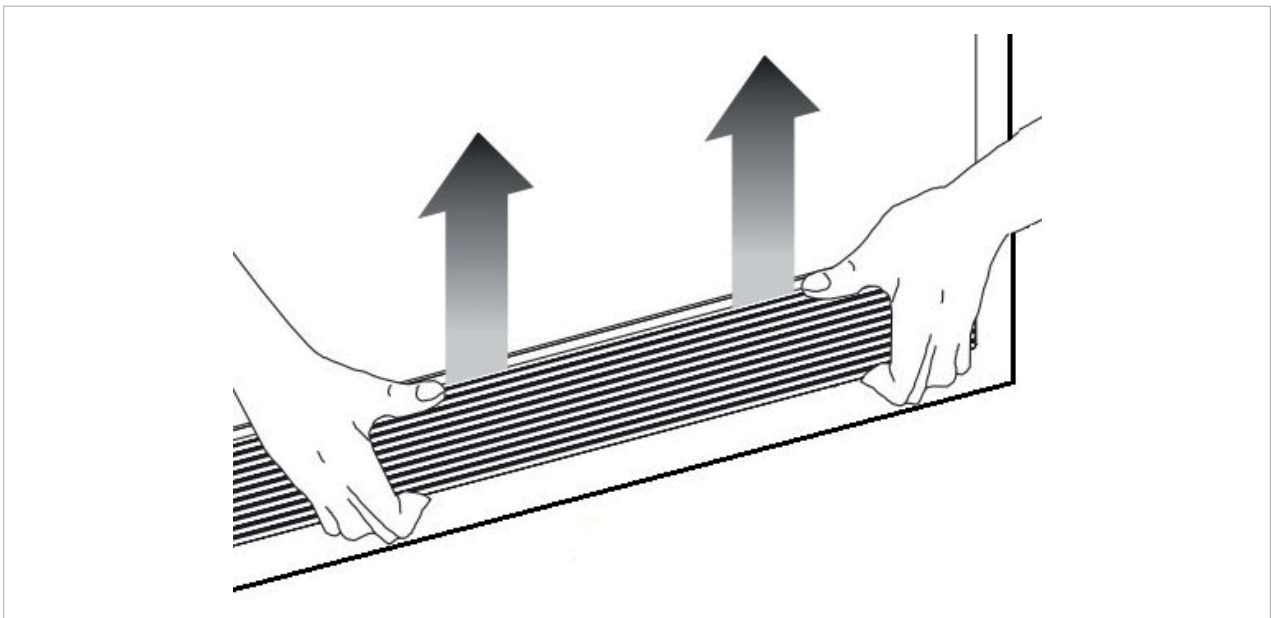

- Pivotez-la jusqu'à ce qu'elle soit complètement sortie de son logement.

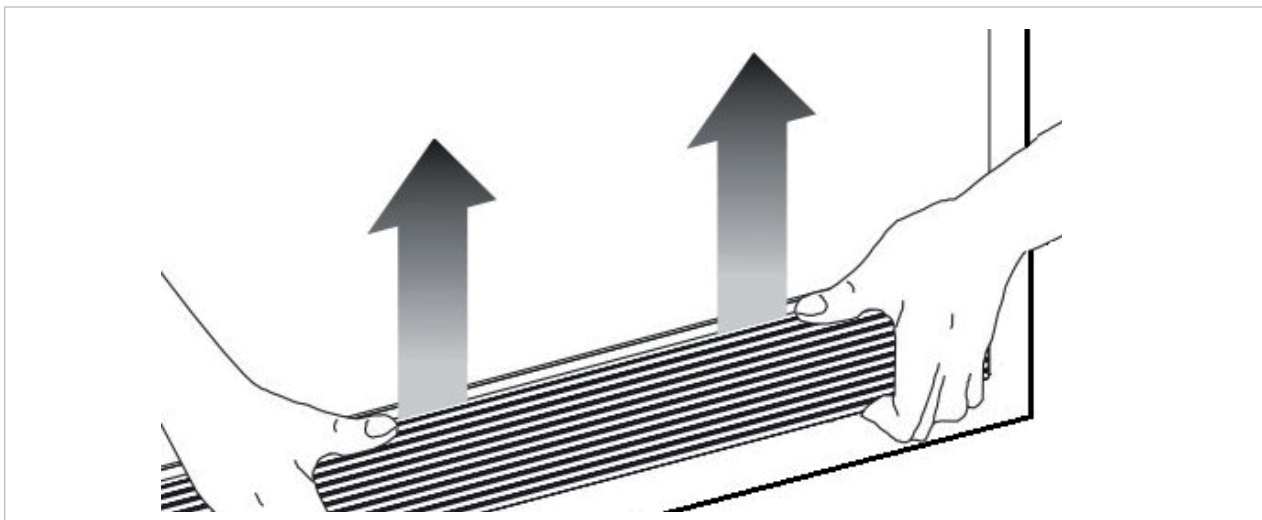

- Retirez le porte filtre en dévissant les 2 vis.
- Retirez les filtres horizontalement et effectuez les opérations de nettoyage conformément aux instructions de maintenance fournies avec l'appareil.

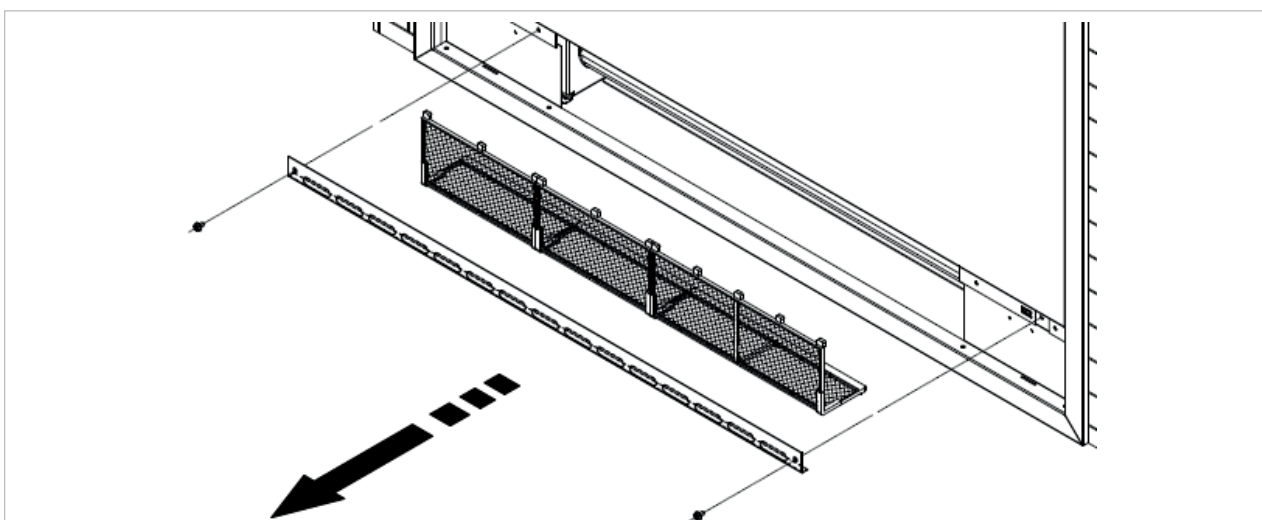

- Replacer les filtres, en veillant tout particulièrement à insérer le bord inférieur (A) dans son logement (B).
- Replacer les filtres, en veillant tout particulièrement à insérer le bord inférieur (A) dans son logement (B).
- Refermez la grille en la pivotant jusqu'à ce que les lamelles supérieures soient verrouillées.



Réinstallez le porte-filtre en le fixant avec les 2 vis retirées précédemment afin de garantir un

fonctionnement sûr de l'appareil.

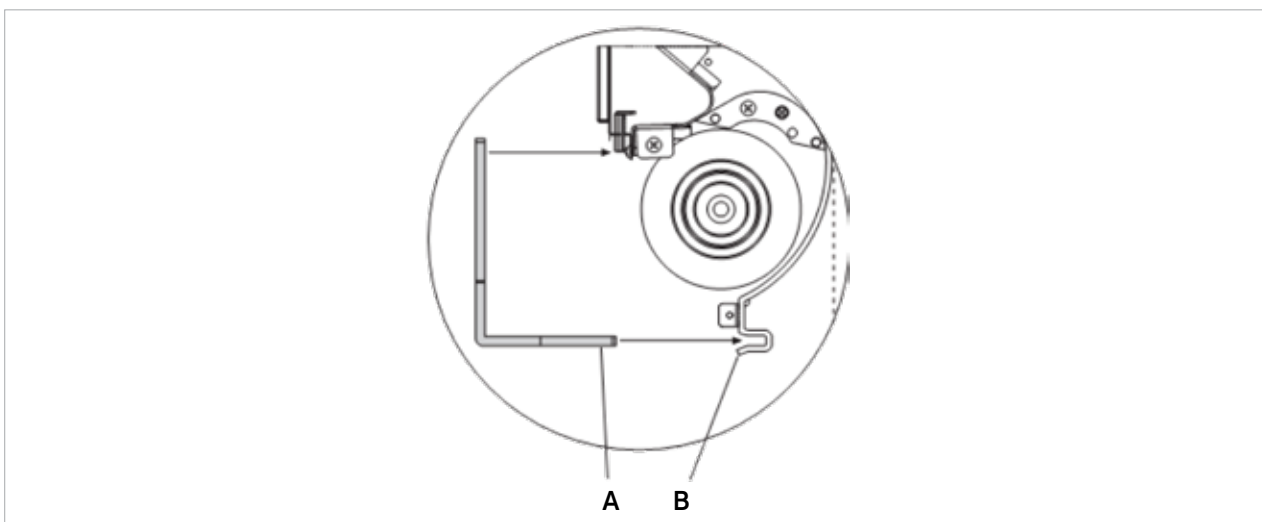



00000000000007_Finimetal_MANUAL-Kit panneau de finition-Vector-S2_2023-03-01_01_FR_NA_000000_01

PURMO GROUP FRANCE

Parc des Expositions
Immeuble RIMBAUD
22, Avenue des Nations
93420 Villepinte
T : 01 45 91 62 00,
F : 01 45 91 62 99
info.france@purmogroup.com
www.finimetal.fr

Adresse de correspondance :
PURMO Group France SAS
Immeuble RIMBAUD
Parc des Expositions
22, Avenue des Nations
CS 80049
95926 ROISSY CHARLES DE GAULLE CEDEX 2

Ce document a été rédigé avec le plus grand soin. Aucune partie de ce document ne peut être reproduite sans le consentement écrit express de Purmo Group France. Purmo Group France décline toute responsabilité en cas d'inexactitudes ou de conséquences résultant de l'utilisation ou d'un usage frauduleux des informations contenues dans le présent document.

