

D: Bauhöhe 300 - 600 mm		Bauhöhe 700 - 900 mm	
Flachheizkörper Baulänge	Anzahl der Konsolen	Flachheizkörper Baulänge	Anzahl der Konsolen
400 - 1800	2	400 - 1200	2
1900 - 2400	3	1300 - 1800	3
2500 - 3000	4	1900 - 2400	4

GB: Height 300 - 600 mm		Height 700 - 900 mm	
Radiator Installed length	Number of brackets	Radiator Installed length	Number of brackets
400 - 1800	2	400 - 1200	2
1900 - 2400	3	1300 - 1800	3
2500 - 3000	4	1900 - 2400	4

F: Hauteur 300 - 600 mm		Hauteur 700 - 900 mm	
Radiateur plat Longueur	Nombre de consoles	Radiateur plat Longueur	Nombre de consoles
400 - 1800	2	400 - 1200	2
1900 - 2400	3	1300 - 1800	3
2500 - 3000	4	1900 - 2400	4

PL: Wysokość 300 - 600 mm		Wysokość 700 - 900 mm	
Grzejnik płaski długość	Ilość konsoli	Grzejnik płaski długość	Ilość konsoli
400 - 1800	2	400 - 1200	2
1900 - 2400	3	1300 - 1800	3
2500 - 3000	4	1900 - 2400	4

CZ: konstr. výška 300 - 600 mm		konstr. výška 700 - 900 mm	
ploché otopné těleso délka	počet. konsolen	ploché otopné těleso délka	počet. konsolen
400 - 1800	2	400 - 1200	2
1900 - 2400	3	1300 - 1800	3
2500 - 3000	4	1900 - 2400	4

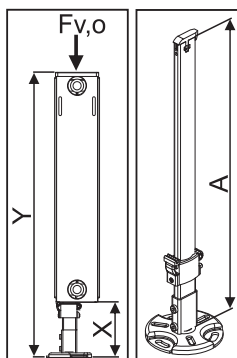

- D:** Max. Tragfähigkeit je Standkonsole **F_{v,0} = 1800 N** (VDI 6036)
- GB:** Max. load-bearing capacity per stand bracket **F_{v,0} = 1800 N** (VDI 6036)
- F:** Max. portance par console vertical **F_{v,0} = 1800 N** (VDI 6036)
- PL:** Max. dopuszczalne obciążenie jednej konsoli **F_{v,0} = 1800 N** (VDI 6036)
- CZ:** Max. nosnost jedné konzole **F_{v,0} = 1800 N** (VDI 6036)

A = 420 mm	A = 520 mm
X = max. 150 mm	X = max. 250 mm
Y = max. 1050 mm	Y = max. 1150 mm

VDI 6036 AK 3, X = max. 150 mm

D: "Bei der Montage von Heizkörpern ist zu beachten, dass die Befestigung von Heizkörpern so dimensioniert wird, dass sie für die bestimmungsgemäße Verwendung und vorhersehbarer Fehlanwendung geeignet ist. Hierbei sind insbesondere die Verbindung mit dem Baukörper sowie dessen Beschaffenheit, die Geeignetheit des Montagezubehöres und die möglichen Belastungen nach erfolgter Montage zu prüfen."

GB: "For the correct installation of radiators it is essential that the fixing of the radiator is carried out in such a way that it is suitable for intended use AND predictable misuse. A number of elements need to be taken into consideration including the fixing method used to secure the radiator to the wall, the type and condition of the wall itself, and any additional potential forces or weights, prior to finalising installation."

F: "Lors du montage de radiateurs, il faut veiller à dimensionner la fixation de ces derniers de sorte que ladite fixation soit adaptée à leur utilisation conforme et aux erreurs d'utilisation prévisibles. Il faut à ce titre vérifier notamment la jonction avec le mur ainsi que la nature de ce même mur, l'adéquation des accessoires de montage et les contraintes susceptibles d'apparaître au terme du montage."

PL: "W celu zapewnienia prawidłowej instalacji grzejników ważne jest wykonanie mocowania grzejnika w sposób, który jest zgodny z przeznaczeniem grzejnika i w sposób zapobiegający jego nieprawidłowemu użytkowaniu. Przed końcową instalacją należy wziąć pod uwagę między innymi metodę mocowania grzejnika do ściany, rodzaj i stan ściany, do której będzie mocowany grzejnik, prawidłowość akcesoriów montażowych oraz wszystkie potencjalne siły i obciążenia."

CZ: Při montáži topných těles pamatujte, že upevnění topných těles musí být navrženo tak, aby bylo vhodné v souladu s účelem použití a možným předvídaným nesprávným použitím. Přitom je především nutné zkontrolovat spojení se stavební konstrukcí a jeho kvalitu, vhodnost montážního příslušenství a možné zatížení po provedení montáže."

Zubehör

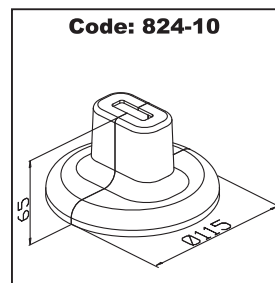

- D:** **Design-Fußabdeckung (Kunststoff)**
Weiß, glänzend, ähnl. RAL 9016
- auch zur nachträglichen Montage geeignet
- GB:** **Design-Foot cover (plastic)**
white, glossy, similar RAL 9016
- can also be installed retrospectively
- F:** **Recouvrement de pied design (plastique)**
blanc, brillant, similaire RAL 9016
- également approprié pour le montage ultérieur
- PL:** **Ozdobna osłona stopy (tworzywo sztuczne)**
biały, błyszczący, podobny RAL 9016
- nadaje się także do późniejszego montażu.
- CZ:** **Designový kryt patky (plast)**
bílý, lesklý, podobný RAL 9016
- vhodný také pro dodatečnou montáž

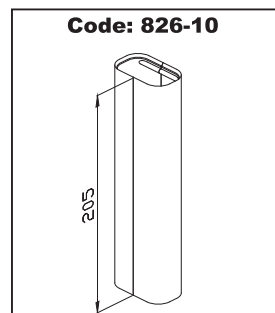

- D:** **Design-Rohrabdeckung (Kunststoff)**
Weiß, glänzend, ähnl. RAL 9016
- auch zur nachträglichen Montage geeignet
- GB:** **Design-Tube cover (plastic)**
white, glossy, similar RAL 9016
- can also be installed retrospectively
- F:** **Recouvrement tubulaire design (plastique)**
blanc, brillant, similaire RAL 9016
- également approprié pour le montage ultérieur
- PL:** **Ozdobna osłona rury (tworzywo sztuczne)**
biały, błyszczący, podobny RAL 9016
- nadaje się także do późniejszego montażu.
- CZ:** **Designový kryt trubky (plast)**
bílý, lesklý, podobný RAL 9016
- vhodný také pro dodatečnou montáž

Montageanleitung Assembly instructions Notice de montage Instrukcja montażu Návod k montáži



Super Standfix Plus SSPK-N

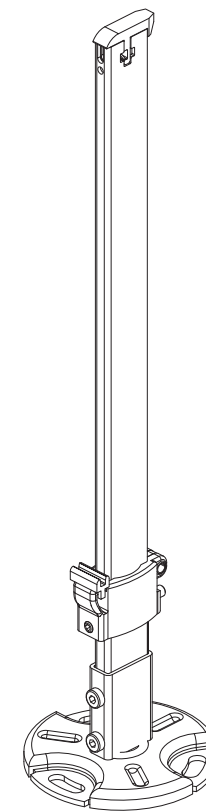

- D:** Verpackung nur im unteren Montagebereich freischneiden
- GB:** Only cut open the packaging in the lower installation area
- F:** Ne découpez l'emballage que dans la zone de montage inférieure
- PL:** Opakowanie rozciąć tylko w dolnym obszarze montażowym
- CZ:** Obal rozřízněte pouze ve spodní montážní části

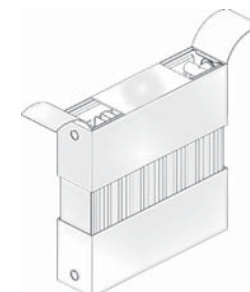

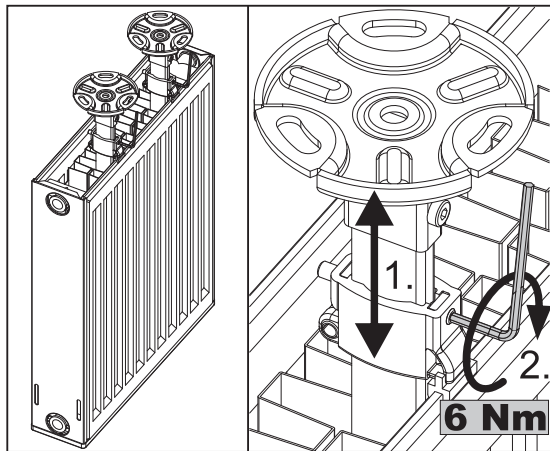
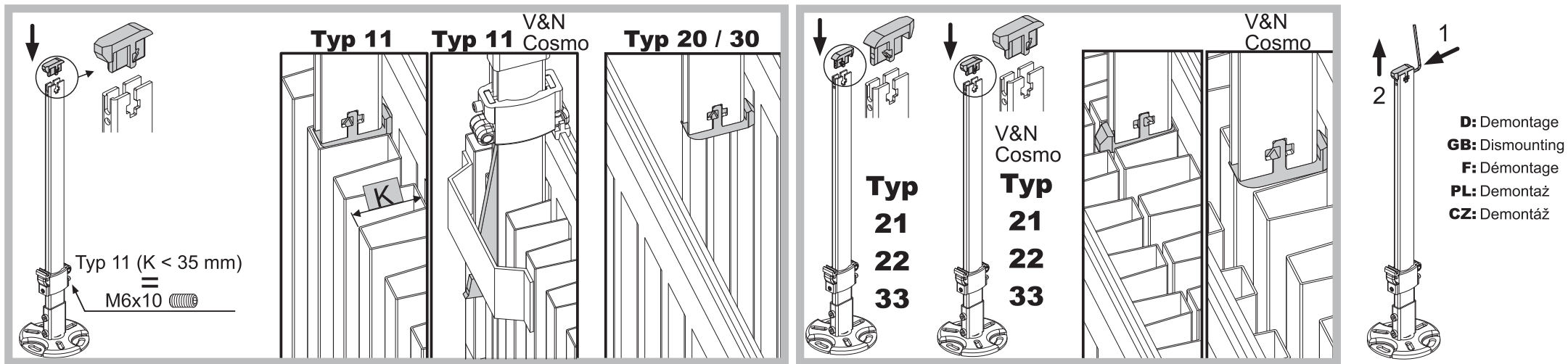

1

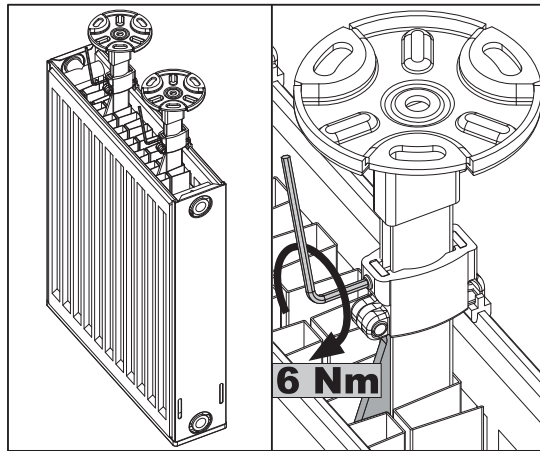

2

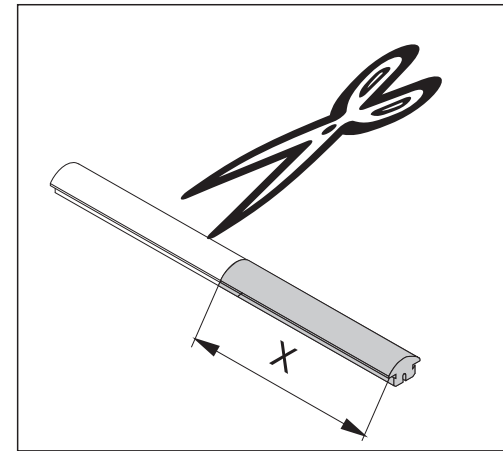

3

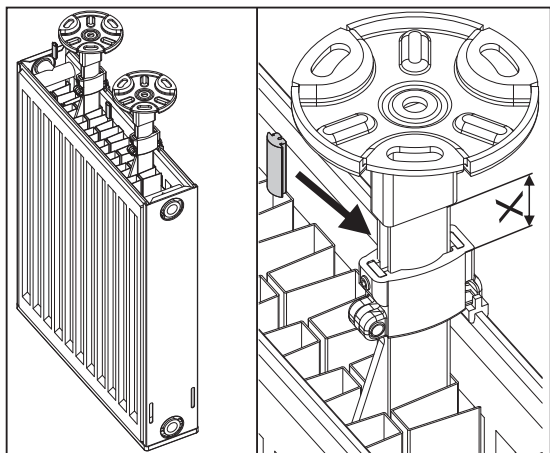

4

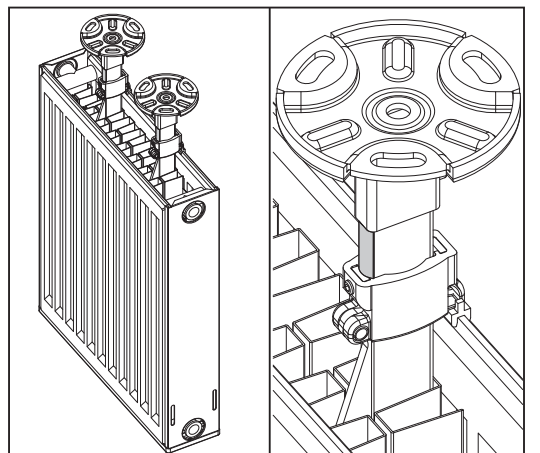

5

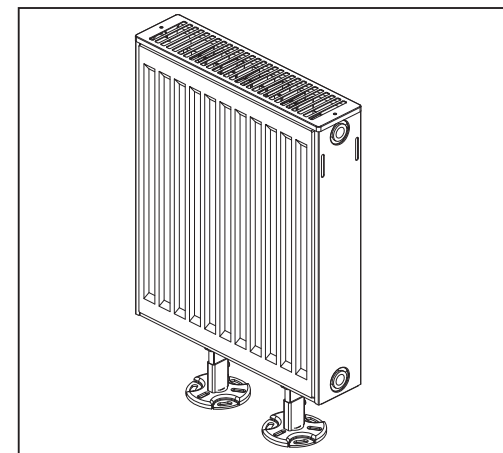

6